

NeBo betonnen verholen afvoergoot systeem NEBOpfuhler DN-250 mm, type P25R, zonder afschot met een inwendige breedte van 250 mm, voorzien van een onafgebroken conische sleuf 30/50mm, monolithisch gootlichaam met mof / spie verbinding en ingebetonnerde (SBR) afdichting. Gootlengte 4000 mm. Gootsysteem toepasbaar voor zware verkeersbelasting tot belastingklasse D-400 kN volgens EN 1433. Levering NEN-EN-ISO 9001 gecertificeerd.

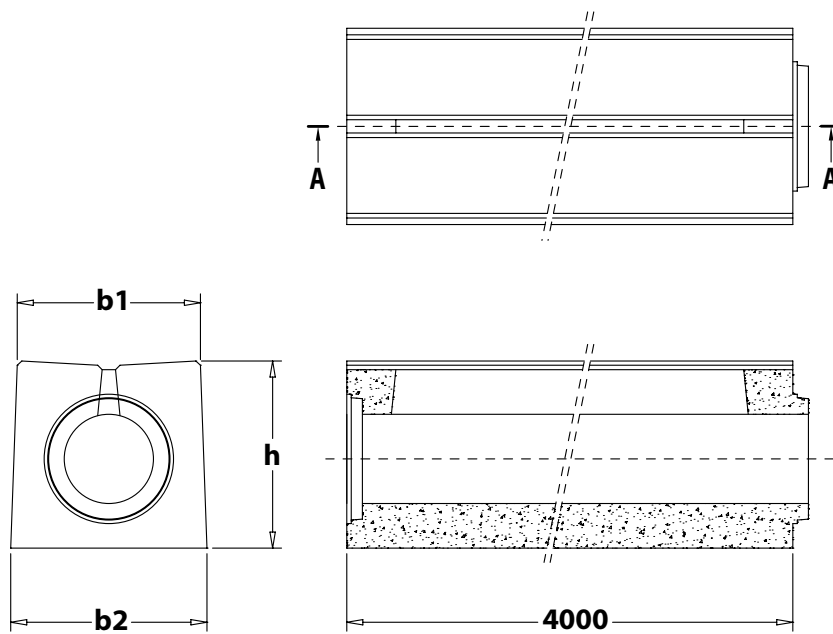

Toepassingsgebied (zie pagina 7.1)

15 kN zones t.b.v. voetgangers en (brom)fietsers
125 kN parkeerplaatsen en daken voor personenauto's
250 kN naast trottoirband van ventwegen en winkelstraten
400 kN openbare wegen
600 kN industriezones en heftruckverkeer
900 kN infrastructuur van vliegvelden en militaire bases

Materialen

Gootelement : hoogwaardig beton C 40/50, (vorst,- en wegen zoutbestendig)

Opties

Gootelement met een binnenhelling
Gootelement met een onderbroken sleuf (D-400 kN)
Gootelement met een onderbroken sleuf (F-900 kN)
Gootelement met een onderafvoer, lengte 1 meter.
Reinigingsgoot met gietijzeren afdekking, lengte 1 meter.
Gootbegin- einde, dicht met vaar- en moer-einde (beton)
Smeermiddel voor SBR afdichting (5 liter)
Hijsgereedschap (035000099)
Speciale lengte en hoekverbindingen op aanvraag

Certificaten

NEN-EN-ISO 9001 gecertificeerd

Type	Artikelnummer	b1	b2	h	Ø (cm²)	kg
Gootelementen, zonder binnenhelling						
onafgebroken sleuf – D-400	036325525	410	440	430	491	1280,0
onderbroken sleuf – D-400	036325526	410	440	430	491	1300,0
onderbroken sleuf – F-900	036325826	410	440	430	491	1300,0